

Το OPSPM της Atlaslift – είναι μια ισχυρή λύση για αποθήκες, καταστήματα ή εργοστάσια που συχνά καταπιάνονται με εργασίες σε ψηλά σημεία. όπως συλλογή παραγγελιών, επιθεώρηση, συντήρηση και διάφορες άλλες εργασίες.



Μικρός όγκος

Με τόσο μικρές διαστάσεις 150*75*159cm (Μ*Π*Υ) το OPSPM μπορεί εύκολα να κινηθεί σε στενούς διαδρόμους, χαμηλές πόρτες και δύσκολα σημεία



Είσοδος ασφαλείας

Ενεργός αισθητήρας αυτόματα κόβει την παροχή όταν η πλατφόρμα είναι πάνω από 500mm και έχει μείνει ανοιχτή η πόρτα .



Αισθητήρας χειρός

Με αισθητήρα χειρός ασφαλείας στο χειριστήριο για να αρχίσει η κίνηση, ανύψωση ή κατάβαση



Πετάλια 2Χ ποδιών

Οι αισθητήρες στα 2Χ πετάλια ποδιών ανιχνεύουν αν ο χειριστής έχει και τα δύο πόδια σωστά τοποθετημένα στα πετάλια.

1KG=2.205LB 1INCH=25.40MM

Ισχύς		Ηλεκτρικό
Ύψος χαμηλωμένο	mm	1590
Συνολικό μήκος	mm	1500
Συνολικό πλάτος	mm	750
Μέγιστο ύψος πλατφόρμας	mm	2995
Μέγιστο προσβάσιμο ύψος	mm	≈5000
Ακτίνα περιστροφής	mm	1300
Διαστάσεις πλατφόρμας	mm	700x500
Ικανότητα φόρτωσης σε δίσκο φορτίου	kg	90
Ικανότητα φόρτωσης σε βάση φορτίου	kg	150
Διαστάσεις μπροστινών τροχών	mm	Φ180
Διαστάσεις οπίσθιων τροχών	mm	Φ250
Τροχοί, εμπρός & οπίσθιοι (x=τροχοί κίνησης)		2-2X
Απόσταση από το έδαφος	mm	65
Ταχύτητα κίνησης	km/h	4,5
Μπαταρία	V / Ah	24/105
Διαστάσεις μπαταρίας	mm	260x168x212
Βάρος μπαταρίας	kg	61
Συνολικό βάρος	kg	750

Ο σταθερός ιστός επιτρέπει να εργαστούμε σε ύψη έως 5μ, με χαρακτηριστική ευκολία.

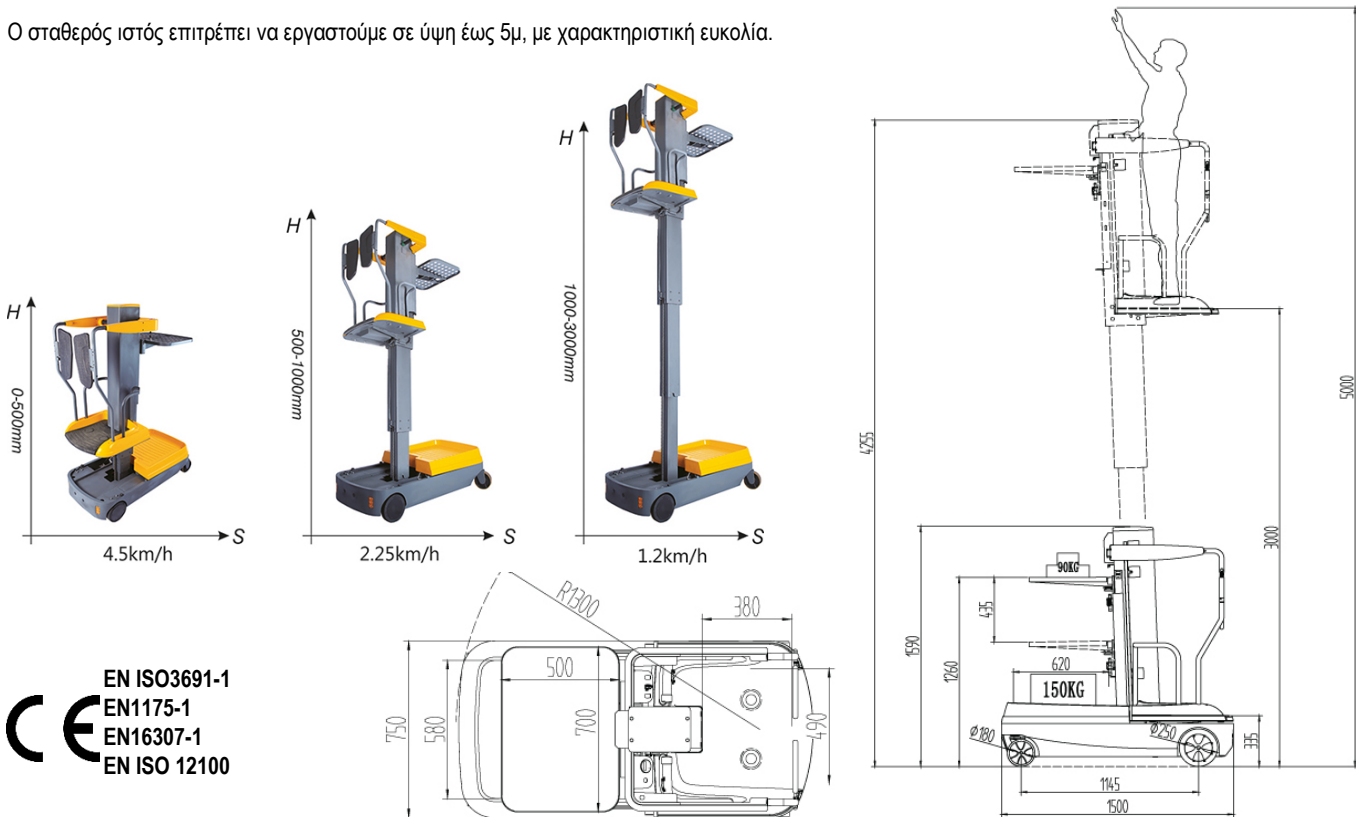

CE EN ISO3691-1
EN1175-1
EN16307-1
EN ISO 12100

Δημιουργούμε σχέσεις εμπιστοσύνης από το 1935!

